

Montageanleitung FOD-, FOS-0055/-1155/-900/-1100

FODC-, FOSC-0055/-1155/-1133

121114/Rolf Karlsson



Lesen Sie zuerst die ganze Montageanleitung durch und kontrollieren Sie die Vollzähligkeit des Montagesatzes.

Der Montagesatz besteht aus:
6 St. Befestigungsklammern.
1 St. Scheuerschutzfolie
2 St. Stirwandbefestigung



Wenn ein Hardtop montiert wird, muss die 3. Bremsleuchte an der Kabine durch Herausdrehen der Lampen unbrauchbar gemacht werden.

Die Haube vorsichtig auf ihren Platz auf das Fahrzeug heben und rückwärts gegen die Pritsche ziehen. Achtung! Bremslicht an Kabine

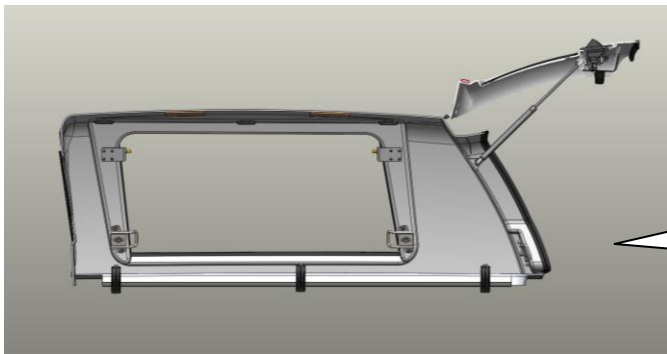

Drücken Sie die Haube seitlich gegen die Innenkante der Pritsche und befestigen Sie die Klammern wie auf dem Bild. Die Haube auf der Pritschenkante mit den Klammern festziehen mit **Max. 10Nm**.

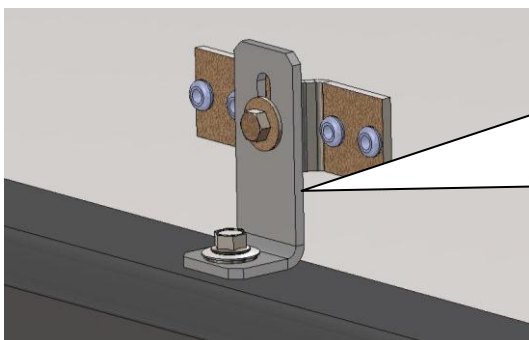

Montieren Sie die Stirwandbefestigungen laut Abbildung. Bringen Sie die Befestigung nach unten an der Pritschenkante an und schrauben Sie diese am vorhandenen Beschlag der Haube fest. Ziehen Sie mit Hilfe der Befestigungen die Stirnwand zurück und markieren Sie gleichzeitig die Stelle auf der Pritschenkante, wo das Loch für die selbstschneidende Schraube gebohrt werden muss. Bohren Sie das Loch 4,9-5,0 mm in den vorderen Teil und ziehen Sie danach die Schraube fest an.

FODC-, FOSC-0055, -1155, -1133

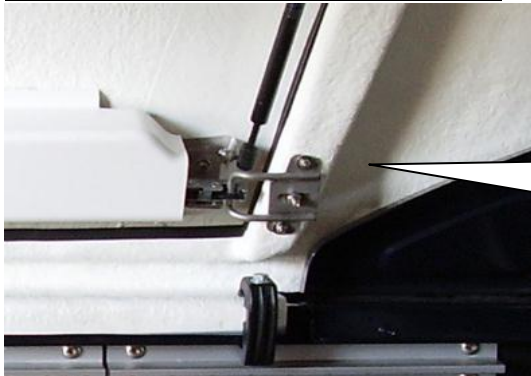

Kontrollieren Sie, dass die Klappen leicht zu schließen sind und dass die Schlösser richtig eingestellt sind. Bei Bedarf das Schloss und Schlossbügel nachstellen.



Sie können beim mittleren Schloss die Länge der Schließstangen verändern indem Sie den Kunststoffclip lösen und die Schließstange drehen die an der Verbindung zum Schlosshaken ein Gewinde hat.

FOD-, FOS-0055, -1155, -900, -1100.

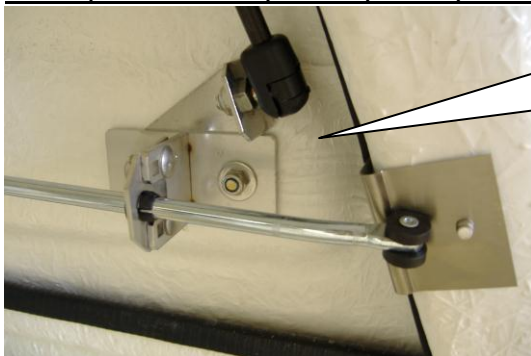

Kontrollieren Sie auch, dass die Klappen leicht zu öffnen und zu schließen sind, und dass die Schlösser korrekt eingestellt sind. Bei Bedarf ist die Höhe des Gleitwinkels zu ändern.

Die obere Kante der Prischenklappe dort reinigen, wo die Heckklappe der Haube anliegt und Schutzfolie als Scheuerschutz aufkleben.

Nach einiger Zeit des Fahrens sollten die Verschraubungen kontrolliert und bei Bedarf nachgezogen werden.

Nach der Montage des Tops wird das 3. Bremslicht angeschlossen

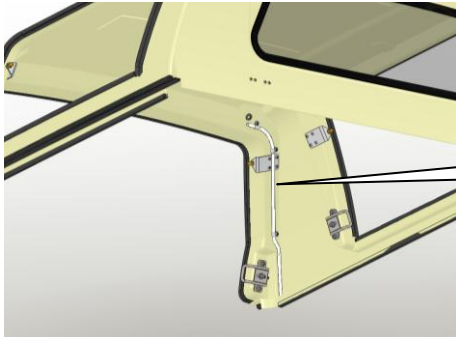

Hier befinden sich die Kabel von Bremslicht und eventuell Innenbeleuchtung.



Das Bremslicht soll gemäß der Anweisung von Ford zwischen Anhängerkontakt und Stecker angeschlossen werden.

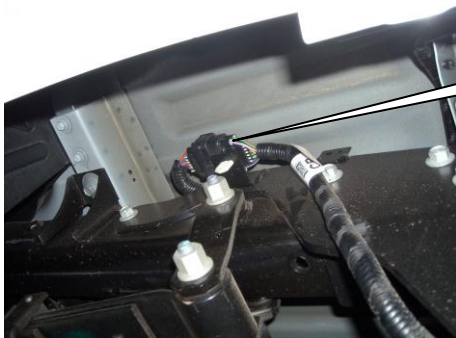

Die Stecker werden auf dem Rahmen hinter dem linken Hinterrad platziert



Die Verbindungen sind nummeriert, wie an der Innenseite des Deckels zu sehen ist. Bremslicht plus Kabel wird in Nr.6, Farbe: lila/weiß und minus Kabel (Erde) in Nr. 3 angeschlossen Farbe: schwarz/grau